



Cerradura Digital YMF30

Manual de Usuario



ESPAÑOL

ASEGÚRESE DE LEER ESTE MANUAL COMPLETAMENTE ANTES DE UTILIZAR LA CERRADURA DIGITAL YALE
Las funciones de la presente cerradura pueden ser modificadas sin previo aviso para mejoramiento de
calidad y funcionamiento.

Introducción

Gracias por elegir los productos digitales Yale.

Las cerraduras Yale utilizan tecnología de avanzada para hacer nuestra vida mas fácil.

Esta guía de usuario esta diseñada para que Ud. opere nuestros productos en forma segura y en todo su potencial.

Asegúrese de leer este manual completamente antes de utilizar la cerradura digital Yale.

Para saber más acerca de nuestros productos, visítenos en:

www.yalelatinoamerica.com

www.yalecolombia.com

www.yalemexico.com

www.yalelafonte.com.br

www.assaabloy.cl

The world's favorite lock



Contenido

Precauciones	04
Características	05
Componentes	06
Especificaciones	07
Identificación	08
Opciones de Menú (Modo Avanzado)	10
Opciones de Menú (Modo Normal)	12
Configuración	14
<i>Modo Avanzado</i>	
Cambio Código Maestro	14
Registro Código Usuario	15
Registro Tarjetas	16
Registro Código de Un Solo Uso	17
Borrar todas las credenciales de acceso	18
Ajustes cerradura	19
Registrar Control Remoto	20
Registrar Modulo Control Remoto	21
<i>Modo Normal</i>	
Registro Códigos Tarjetas	22
Forma de Uso	23
Apertura con Código	23
Apertura con Tarjeta	23
Activar cierre	24
Apertura desde el interior	25
Ajuste manija de seguridad	26
Apertura con código falso	27
Bloqueo de acceso interno/externo	28
Ajustes cierre manual/automático Volumen	29
Alarmas Bloqueo de 3 minutos	30
Apertura con Llave	31
Falla de Cerradura	31
Energía de Emergencia	32

Precauciones

No instale este producto en el exterior o a la intemperie.



No intente reparar la cerradura, riesgo de shock eléctrico y daño al producto.

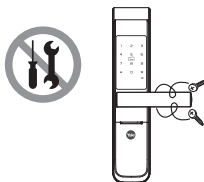

No moje el producto ni utilice químicos como alcohol, bencina y thinner para su limpieza.

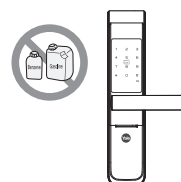

No fuerce la cerradura.

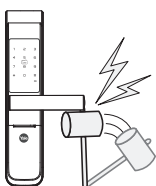

Sea cuidadoso con su código PIN de acceso.

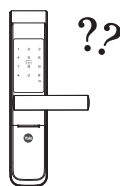

Asegúrese la puerta se encuentre cerrada al irse, especialmente bajo el modo cierre manual.

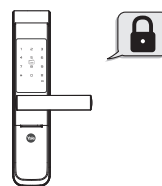

Tenga cuidado en no golpear la manija, esta puede provocar lesiones.

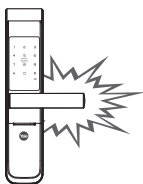

Asegúrese de guardar las llaves en un lugar seguro una vez finalizada la instalación.



Si se extravía una tarjeta, será necesario re registrar todas las demas.

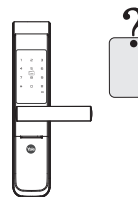

Atención Asegúrese de seguir las instrucciones para evitar lesiones y/o daños a la propiedad

Características

Alarma de apertura

Si se fuerza la cerradura o si se intenta dañarla, sonara una alarma interna

Tarjeta de Proximidad

Esta cerradura admite el uso de cualquier tipo de tarjeta RFID ISO 14443 A, tales como tarjetas de credito u otras tarjetas de proximidad utilizadas para control de acceso.

Apertura por Código

Opción de apertura por código para casos en los que no sea posible registrar huellas.

Control Remoto (Accesorio Opcional)

Apertura mediante control remoto. Es necesario instalar el modulo de control remoto en la cerradura (venta por separado) .

Puerto de Conexión de Emergencia

En caso que las pilas se hayan descargado por completo, la cerradura cuenta con un puerto de conexión para una pila de 9V.

Apertura con código falso

Para prevenir que se adivine el código de ingreso, es posible ingresar digitos aleatorios antes o después de ingresar el código PIN verdadero.

Cierre Automático

En modo cierre automático, la cerradura se bloqueara al cerrar la puerta.

Componentes

Contenido

El contenido de este producto puede variar sin previa notificación para mejorar la calidad.

》 Contenido Incluido

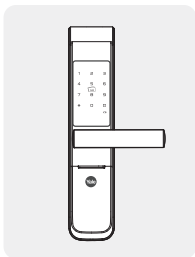

Cuerpo exterior

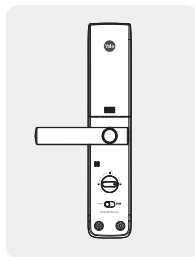

Cuerpo interior

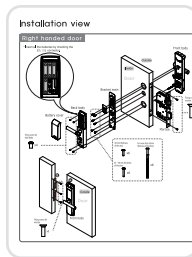

Plantilla Instalación

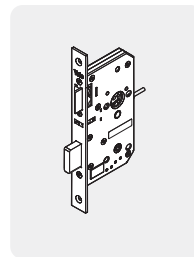

Caja



Guía Usuario

Tarjetas
Proximidad (4)
Pilas AA (4)
Tornillos
Llaves x 2
Contra

》 Contenido Opcional (compra por separado)

- Control Remoto
- Modulo Control Remoto

Especificaciones

Especificaciones

Partes	Especificaciones	Notas
Cuerpo exterior	66mm(L) x 320mm(Al) x 25mm(An) Aluminio	Temperatura de Operación: -15~55°C 5~131°F
Cuerpo interior	66mm(L) x 320mm(Al) x 31mm(An) Cuerpo Aluminio, Tapa Pílas Plástico.	
Manija	Aluminio	
Códigos	30 Códigos Distintos	30 Códigos máximos
Tarjetas	x4 Incluidas	40 Tarjetas máximas
Pilas	4 pilas alcalinas 1.5V AA (Voltaje de operación: 4.5 ~ 6 V)	Duración promedio 1 año (10 usos diarios)
Caja	Acero y Acero Inoxidable SUS430	
Control remoto (opcional)	Inalámbrico	Venta por separado

- La vida útil de la batería varía dependiendo de factores como la temperatura, niveles de humedad, frecuencia de uso y la calidad de las baterías.
- Asegúrese que todas las partes estén incluidas al adquirir el producto
- Accesorios opcionales pueden no estar disponibles dependiendo de su país o distribuidor local.
- Riesgo de explosión si las pilas instaladas no son del tipo recomendado.
- Por favor recicle o arroje las pilas de acuerdo con las regulaciones locales.



El empaque de este producto puede ser reciclado.



Nota WEEE:
No desechar junto con los residuos del hogar. Desechar en centros de reciclaje en donde existan. Consulte con las autoridades competentes o con su tienda acerca de centros de reciclaje



Identificación

Cuerpo Exterior

(Se instala por el exterior de la puerta)

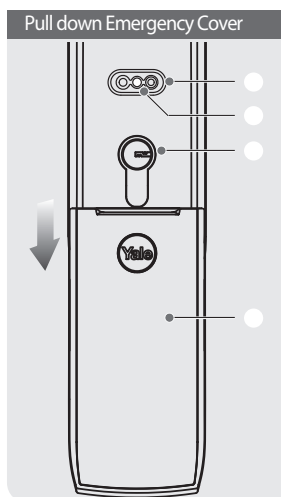
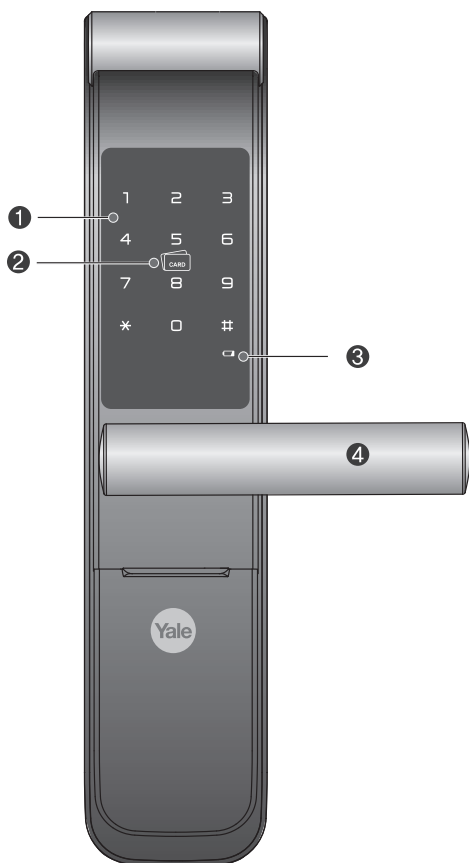

①	Teclado (10 teclas)
②	Lector Tarjeta
③	Indicador Pilas Bajas
④	Manija exterior
⑤	Puerto Pila Emergencia
⑥	Botón de reinicio
⑦	Cilindro Llave
⑧	Tapa Llaves/Puerto Emergencia

Identificación

Cuerpo Interior

(Se instala por el interior de la puerta)

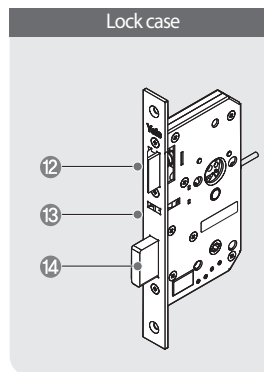
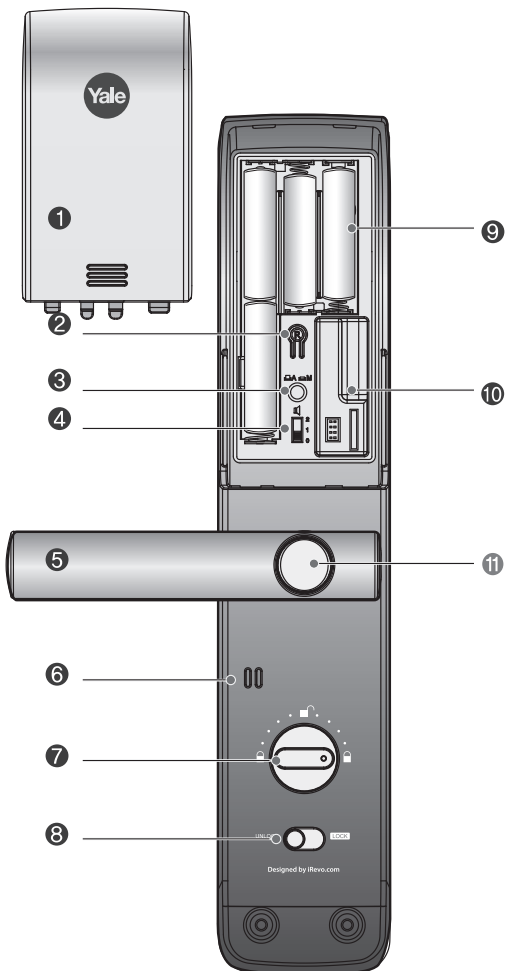

1	Tapa de batería
2	® Botón de registro
3	Botón bloqueo automático
4	Botón de control volumen
5	Manija interior
6	Parlante
7	Mariposa Cierre Puerta
8	Botón Bloqueo Interno
9	Pilas alcalinas AA de 1.5V
10	Puerto modulo de control remoto
11	Botón Activar Manija
12	Pestillo
13	Sensor Cierre
14	Cerrojo

Opciones de Menú

(Modo avanzado - Predeterminado Fabrica)

Modo Avanzado

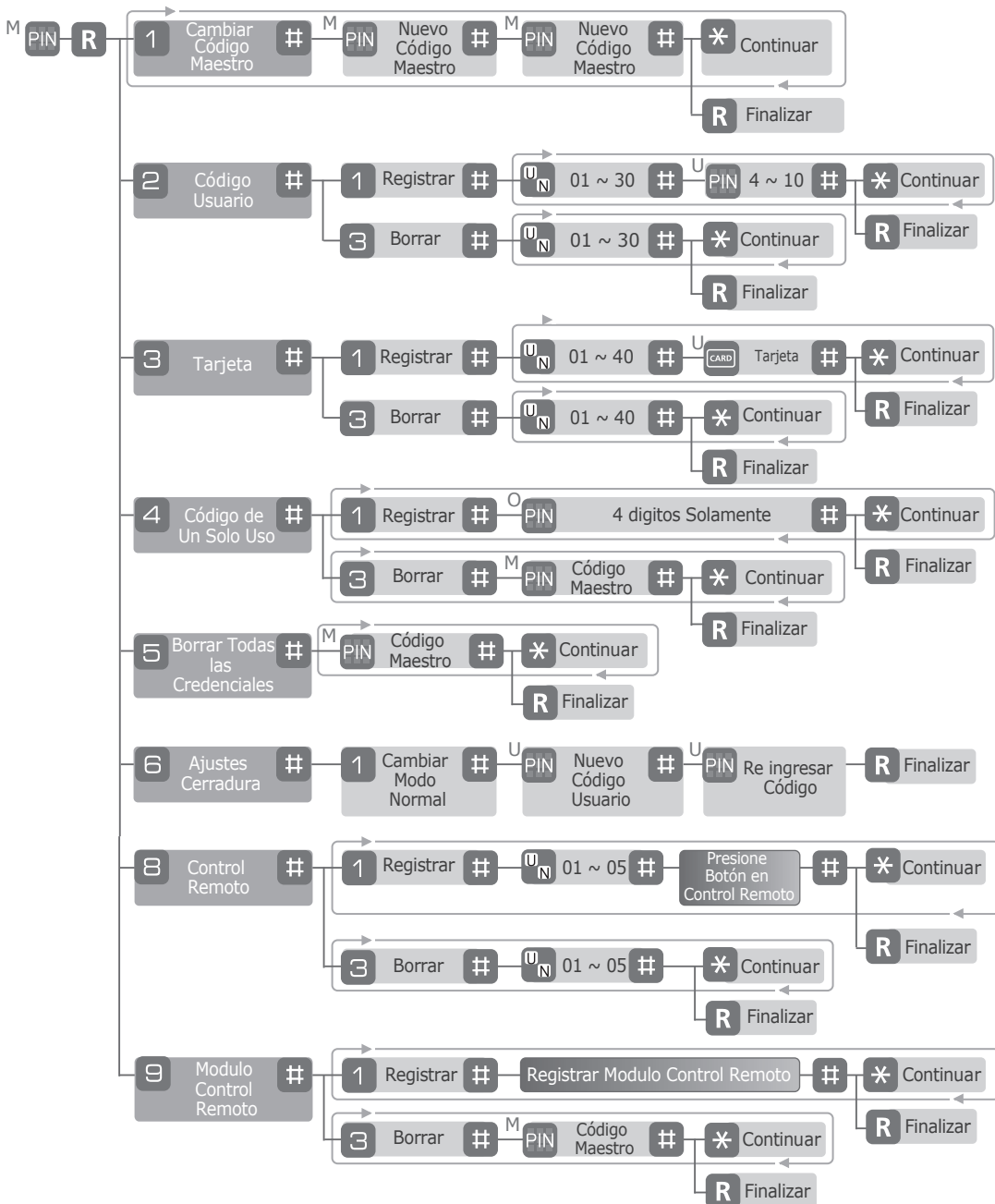









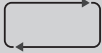

Opciones de Menú

(Modo avanzado - Predeterminado Fabrica)

Modo Avanzado

Opciones de Menú (Modo avanzado)

	Toque el teclado con la palma de la mano o dedos para iniciar y finalizar acciones.
	Presione los numeros indicados
	Presione botón * en el teclado
	Presione botón # en el teclado
	Presione botón de registro ® en el cuerpo interior
	Continuar en el menú seleccionado
M 	Ingrese Código Maestro (4 ~ 10 digitos)
U 	Ingrese Código Usuario (4 ~ 10 digitos)
O 	Ingrese Código de Un Solo Uso (4 digitos solamente)
U 	Registre Tarjetas (hasta 40)
	Numero de Usuario (debe ingresar 2 digitos)

Nota Código Maestro

El registro del Código Maestro es necesario al instalar la cerradura o cuando se restablece a parámetros de fabrica. La programación e uso de la cerradura no será posible sin antes crear este código.

Opciones de Menú

Modo Normal



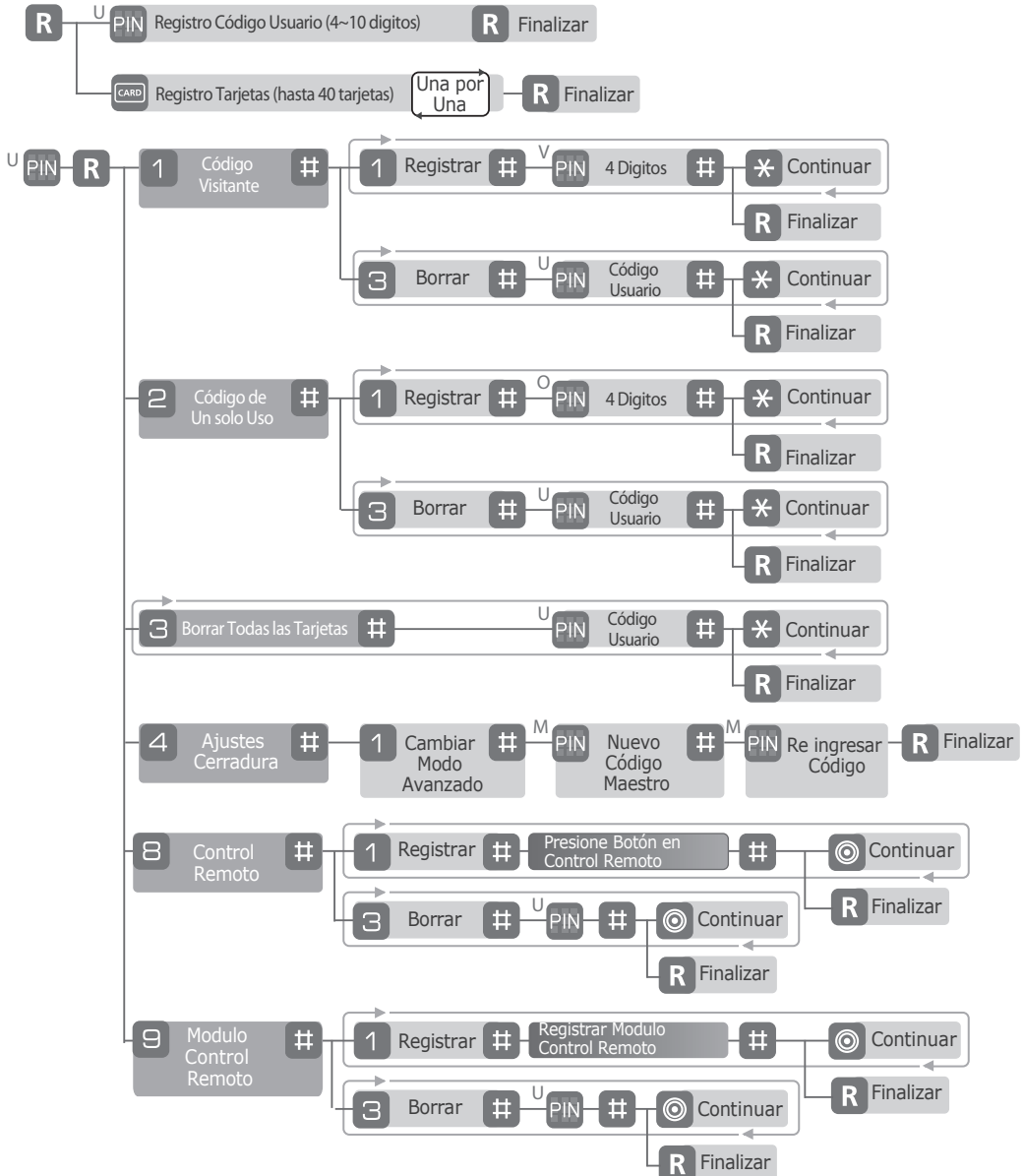







Opciones de Menú (Modo normal)



Opciones de Menú

Modo Normal

Opciones de Menú (Modo normal)

	Toque el teclado con la palma de la mano o dedos para iniciar y finalizar acciones.
	Presione los numeros indicados
	Presione botón * en el teclado
	Presione botón # en el teclado
	Presione botón de registro ® en el cuerpo interior.
	Continuar en el menú seleccionado
M 	Ingrese Código Maestro (4 ~ 10 digitos).
U 	Ingrese Código Usuario (4 ~ 10 digitos).
V 	Ingrese Código Visitante (4 digitos solamente).
O 	Ingrese Código de Un Solo Uso (4 digitos solamente).
U 	Ingrese tarjetas (hasta 40 tarjetas)

Configuración

Modo Avanzado

Cambio Código Maestro

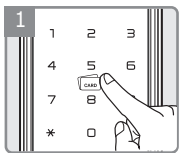

1 Ingrese Código Maestro

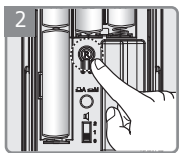

2 Presione botón **R**

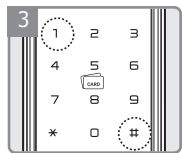

3 Presione botón [1], y luego [#]

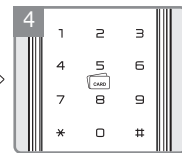

4 Ingrese el nuevo Código Maestro y presione [#]



5 Ingrese nuevamente el nuevo Código Maestro y presione [#]

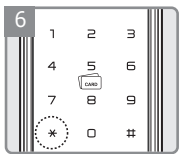

6 Presione * para continuar

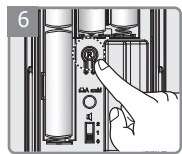

6 Presione botón **R** para finalizar.

Configuración

Modo Avanzado

Registro Código de Usuario

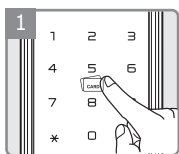
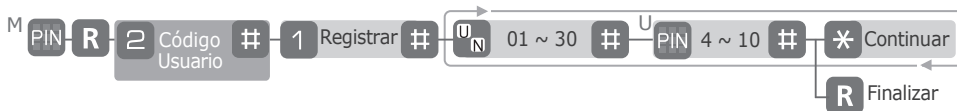

1 Ingrese Código Maestro

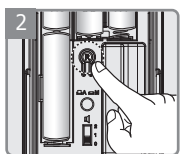

2 Presione botón [R]

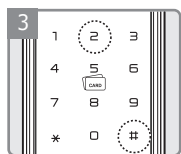

3 Presione botón [2], y luego [#]

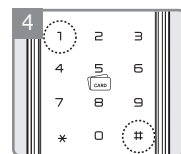

4 Presione botón [1], y luego [#]

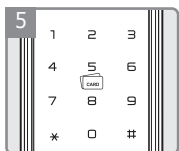

5 Ingrese Numero usuario (01~30) y presione [#]

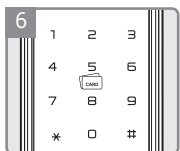

6 Ingrese Código usuario (4~10 dígitos) y presione [#]

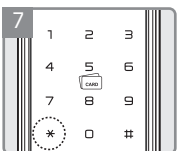

7 Presione * para continuar



Presione [R] para finalizar

Borrar Código Usuario



Configuración

Modo Avanzado

Registro Tarjeta

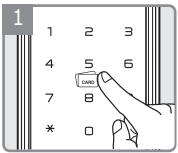
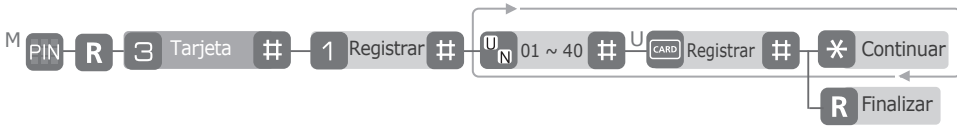

1 Ingrese Código Maestro

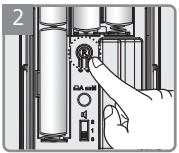

2 Presione botón **R**

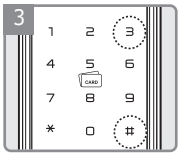

3 Presione botón [3], y luego [#]

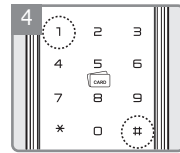

4 Presione botón [1], y luego [#]

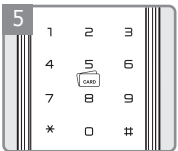

5 Ingrese Numero usuario (01~40) y presione [#]

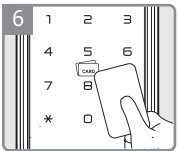

6 Pase las tarjetas, una por una, por el sensor de tarjetas finalizando con la tecla #

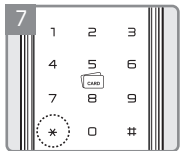

7 Presione * para continuar



8 Presione **R** para finalizar

Eliminar Registro Tarjeta



Configuración

Modo Avanzado

Registro Código de Un Solo Uso

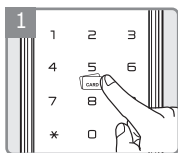
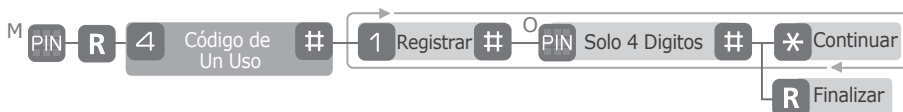

Ingrese Código Maestro

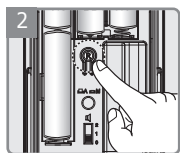

Presione botón [R]

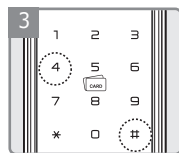

Presione botón [4], y luego [#]

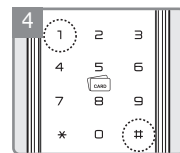

Presione botón [1], y luego [#]

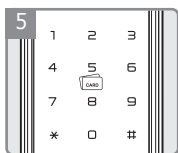

Ingrese Código Un Solo Uso (4 dígitos) y presione [#]

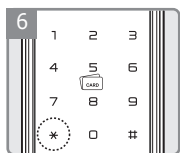

Presione * para continuar



Presione [R] para finalizar

Borrado Código de Un Solo Uso



Configuración

Modo Avanzado

Borrado Todas Credenciales

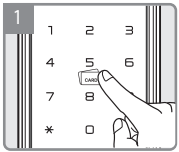

1 Ingrese Código Maestro

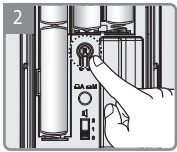

2 Presione botón **R**

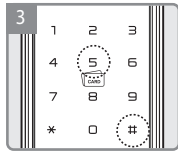

3 Presione botón [5], y luego [#]

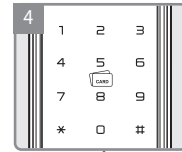

4 Ingrese Código Maestro y luego [#]

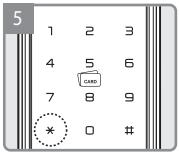

5 Presione * para continuar

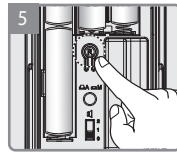

5 Presione **R** para finalizar

Configuración

Modo Avanzado

Ajustes Cerradura

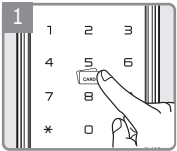

1
Ingrese Código Maestro

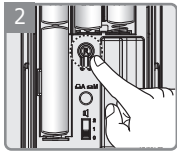

2
Presione botón R

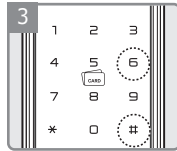

3
Presione botón [6],
y luego [#]

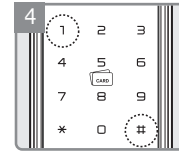

4
Presione botón [1],
y luego [#]

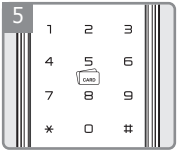

5
Ingrese nuevo
Código Usuario
(4~10 dígitos)
y presione [#]



6
Repita Código
usuario y
presione [#]

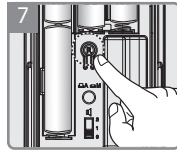

7
Presione R
para finalizar

Configuración

Modo Avanzado

Registro Control Remoto

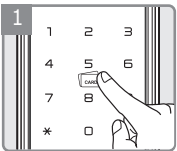
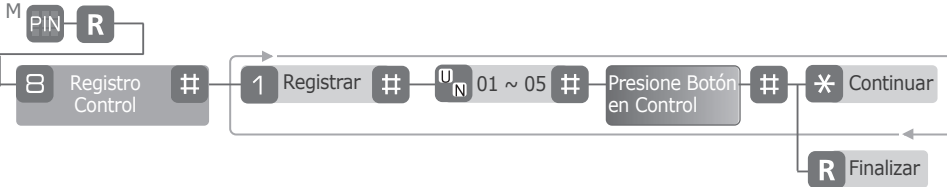

1 Ingrese Código Maestro

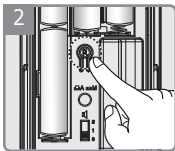

2 Presione botón R

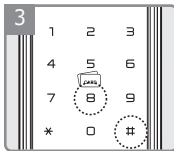

3 Presione botón [8], y luego [#]

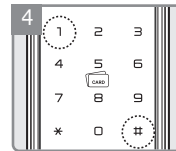

4 Presione botón [1], y luego [#]

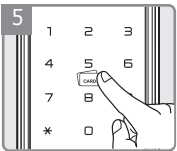

5 Ingreso Numero Usuario (01~05)

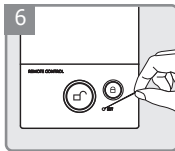

6 Presione el botón de registro en el control remoto. Presione tecla # cuando la cerradura responde con sonido

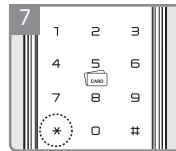

7 Presione * para continuar



8 Presione R para finalizar

Borrado Control Remoto



Configuración

Modo Avanzado

Registrar Modulo Control Remoto

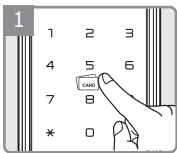

Ingrese Código Maestro

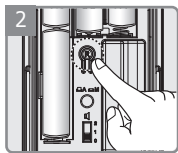

Presione Botón **R**

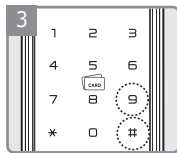

Presione botón [9] y luego [#]

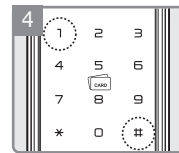

Presione botón [1] y luego [#]



La cerradura responde con sonido. Luego presione [#]

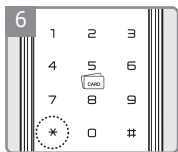

Presione * para continuar

O

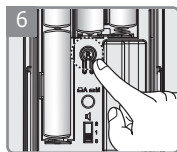

Presione **R** para finalizar

Borrar Modulo Control Remoto



Configuración

Modo Normal

Registrar Código Usuario (4~10 dígitos)

R **U** PIN Registrar Código (4~10 dígitos) **R** Completar

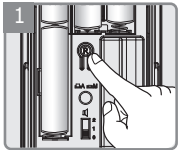

Presione botón

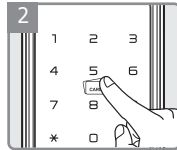

Ingrese Nuevo Código



Presione botón

Registrar Tarjetas (Hasta 40 Tarjetas)

R **U** Registrar Tarjetas (hasta 40 tarjetas) **Una por Una** **R** Completar

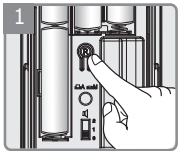

Presione botón

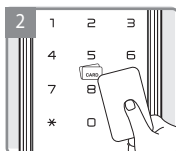

Ingrese todas las tarjetas que desee registrar, una por una.

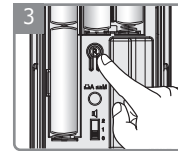

Presione botón

Atención

- Mantener la puerta abierta mientras se registra el código o la huella para prevenir que se bloquee accidentalmente la cerradura.
- El código previamente registrado se borrará automáticamente de la memoria cuando se registre un nuevo código.
- Se recomienda modificar el código mensualmente

Forma de Uso

Modo Normal

Modo Avanzado

Uso con Código

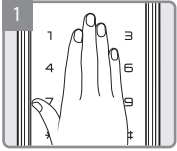

1
Toque teclado
con la palma de
la mano

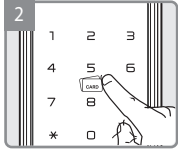

2
Ingrese Código

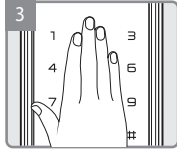

3
Toque teclado
con la palma de
la mano

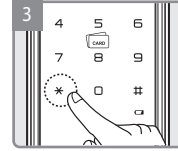

3
Presione botón *
en el teclado

Uso con Tarjeta

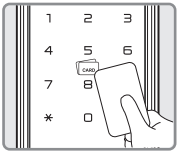

Acerque la
tarjeta al sensor

Verifique operación

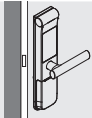

Luego de registrar el código y/o la huella,
verifique la apertura de la cerradura.

Forma de Uso

Modo Normal **Modo Avanzado**

Activar Cierre

Verifique en que modo de cierre (Automático/Manual) se encuentra la cerradura

》 Modo Cierre Automático (Predeterminado)

Exterior

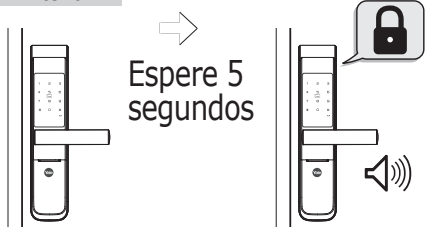

Interior



En modo automático, cuando el sensor de cierre es activado, la cerradura se bloquea luego de 5 segundos.

》 Modo Cierre Manual

Exterior

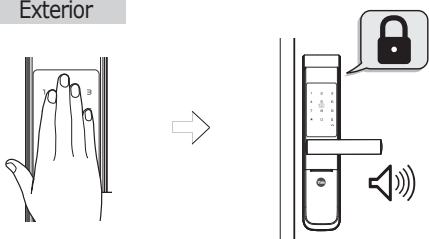

Interior

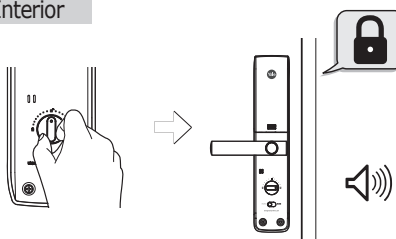

Al tocar el teclado con la palma de la mano para bloquear la cerradura.

Utilice la mariposa de cierre

▲ Atención

- Aun cuando se haya ajustado la cerradura a cierre automático y especialmente bajo el modo de cierre manual, verifique que la cerradura ha cerrado al cerrar la puerta.

Forma de Uso

Modo Normal

Modo Avanzado

Apertura desde el Interior

» Para apertura con botón de manija activado (Modo predeterminado de fabrica.)

Mantenga oprimido el botón mientras gira la manija.

Para desactivar el uso del botón, ajuste el tornillo ubicado en el costado de la manija (ver pag siguiente).

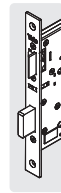
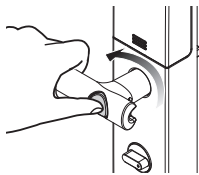

(Cerrado)



(Abierto)

» Para apertura con botón de manija desactivado

Gire la manija.

Para activar el uso del botón, afloje el tornillo ubicado en el costado de la manija (ver pag siguiente).

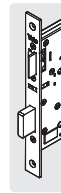
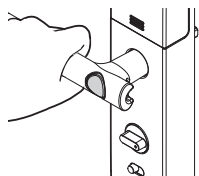

(Cerrado)



(Abierto)

⚠ Atención

- Familiarizese con la apertura con el uso del botón para el caso de emergencias.

Forma de Uso

Modo Normal

Modo Avanzado

Ajuste Manija de Seguridad

》 Para activar el botón

Gire el tornillo hacia la izquierda hasta que el botón sobresalga de la manija.

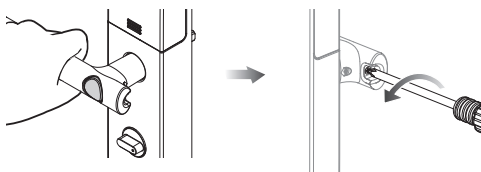

》 Para desactivar el botón de la manija (Predeterminado de Fabrica)

Presione el botón y ajuste el tornillo hacia la derecha.

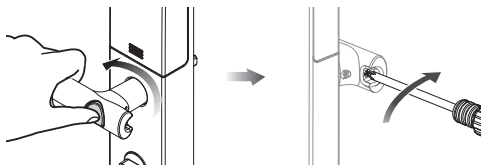

Nota

- Tenga cuidado que el tornillo no se salga de la manija al desajustar el mismo.

Forma de Uso

Modo Normal

Apertura con Código Falso (Solo en Modo Normal)

Esta es una medida de seguridad extra para prevenir que su código sea expuesto. Esta disponible solo para el uso de Código de Usuario y de Visitante, pero no para Código de un Solo Uso.

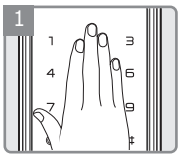

Toque teclado con la palma de la mano

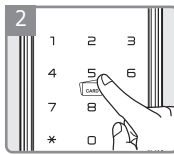

Método 1

Ingrese:

Numeros Falsos → **Código**

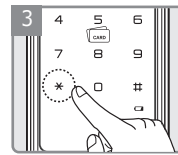

Presione el botón * para confirmar o toque el teclado con la palma de la mano

Método 2

Ingrese:

Código → **Numeros Falsos**

Forma de Uso

Modo Normal

Modo Avanzado

Bloqueo de Acceso Externo

Con el bloqueo de acceso externo activado, una alarma sonara si se abre la cerradura desde el interior

» Ajuste bloqueo externo - con Tarjeta

Acerque la tarjeta al sensor de tarjeta durante 5 segundos hasta que la cerradura responda con 3 beeps.

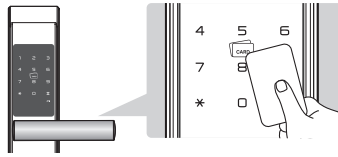

» Ajuste bloqueo externo - con Código (Excepto con Código de Un Solo Uso)

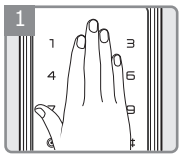

1
Toque teclado con la palma de la mano

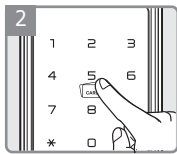

2
Ingrese Código

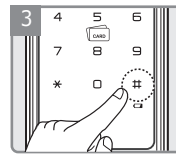

3
Presione tecla # por 5 segundos, hasta que la cerradura responda con 3 beeps

Bloqueo de Acceso Interno

Con el bloqueo de acceso interno activo, el teclado y sensor de huellas no podrán ser utilizados.

La cerradura responderá con un mensaje si se intenta ingresar Códigos o Huellas.

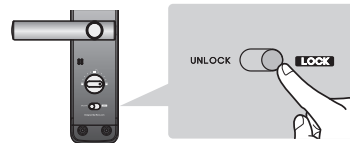

Nota

- Para desactivar el bloqueo de acceso externo, ingrese el Código o Huella.
- El bloqueo de acceso interno solo puede ser activado con la puerta cerrada.

Forma de Uso

Modo Normal

Modo Avanzado

Cierre Manual/Automático

Cierre Automático predeterminado de fabrica.

Cierre Automático

 Botón de cierre Manual/Automático sobresaliendo.

Cierre Manual

 Botón de cierre Manual/Automático presionado.

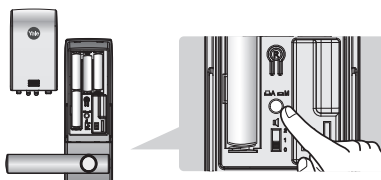

Volumen

Volumen alto predeterminado de fabrica.



El volumen es ajustado moviendo el botón de volumen de acuerdo a:

0: Mudo, 1: Bajo, 2 : Alto

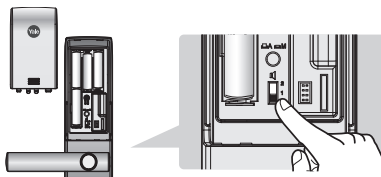

Nota

- Las indicaciones de error y las alarmas no son afectados con el volumen ajustado a mudo.

Forma de Uso

Modo Normal

Modo Avanzado

Alarma Vandalismo

Cuando la parte exterior es dañada o separada de la puerta, sonara una alarma

Para Cancelar Alarma

Método 1 Ingrese un Código registrado

Método 2 Presione el botón  en el interior por 5 segundos

Método 3 Ingrese una Huella registrada

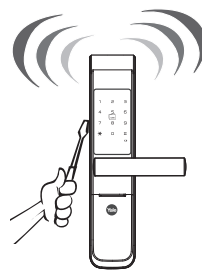

Bloqueo de 3 Minutos

Durante el bloqueo por 3 minutos, el teclado y el sensor de huellas no podrá utilizarse.

Si un Código o Huella no registrado es ingresado por 5 veces consecutivas, la cerradura se bloqueara durante 3 minutos bloqueando el uso del teclado y el sensor de huellas.

Para Cancelar Bloqueo de 3 Minutos

Método 1 Presione el botón  en el interior.

Método 2 Abra la cerradura desde el interior.

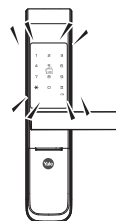

Extravio Tarjeta

En caso de extraviar una tarjeta

Modo Normal: se deberan re registrar todas las tarjetas nuevamente, invalidadno la extraviada.

Modo Avanzado: borre el numero de usuario correspondiente a la tarjeta.

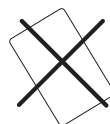

Forma de Uso

Modo Normal

Modo Avanzado

Apertura con Llave

Para la operación de la cerradura en situaciones de emergencia tales como:

- Olvido de Código
- Funcionamiento electrónico defectuoso de la cerradura

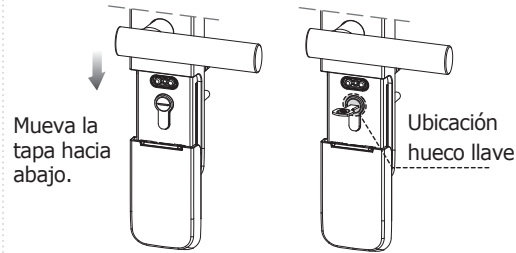

Funcionamiento Defectuoso

En caso que la cerradura no responda al ingreso de códigos o huellas, presione el botón de reinicio en el puerto de baterías y vuelva a intentar el código/huella. En caso que la cerradura no responda, utilice la llave para ingresar y contacte a servicio al cliente.

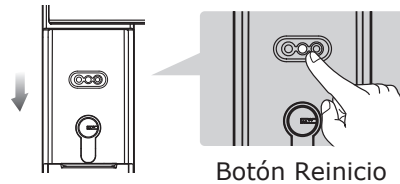

Restablecer a Fabrica

Al restablecer a fabrica, todos los códigos (incluido código maestro) y las huellas serán borrados y las programaciones de la cerradura serán restablecidas a los parámetros de fabrica.

1. Remueva las pilas.
2. Remueva el interior de la cerradura
3. Localice la terminal de reinicio en la parte interior de la cerradura (ver imagen).
4. Usando pinzas, presione las dos terminales e instale las pilas. Retire las pinzas y re instale la cerradura.

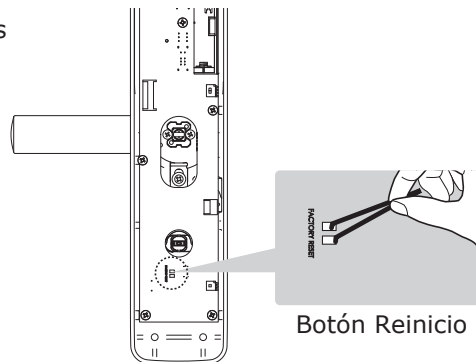

Al reiniciar, la única opción de menú será la creación de un nuevo Código Maestro.

Energía de emergencia

Puerto de energía pilas descargadas

En caso que no pueda operar la cerradura debido a descarga de pilas, podrá abrir la puerta utilizando una pila de 9V.

» Para la apertura con pila de 9V

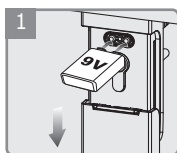

1 Baje la tapa exterior y coloque la pila de 9V en el puerto de energía de emergencia.

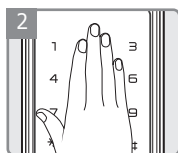

2 Toque el teclado con la palma de la mano.

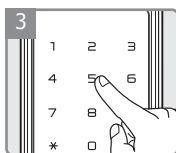

3 Mantenga la pila en contacto hasta tanto se abra la cerradura. Ingrese Código registrado.

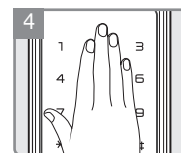

4 Presione * o toque el teclado con la palma de la mano.

Fuente de Energía

1 Duración de las pilas

Esta cerradura utiliza 4 pilas alcalinas AA de 1.5V. La duración es de aproximadamente 1 año con un uso promedio de 10 veces diarios.

(Asegúrese de utilizar pilas alcalinas de calidad)

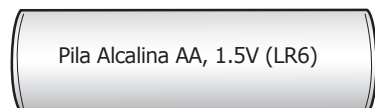

2 Alarma de Pila Baja

Debe reemplazar la pilas en los siguientes casos

- * El indicador en el teclado parpadea rojo.
- * Al escuchar un mensaje de pila baja.

Riesgo de explosión si se instala distintos tipos de pilas de las recomendadas.

Indicación pilas bajas (rojo)

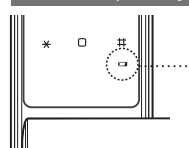

Nota

- No utilice pilas recargables. Solo utilizar pilas alcalinas desechables.
- La vida útil de la batería varía dependiendo de factores como la temperatura, niveles de humedad, frecuencia de uso y la calidad de las baterías.

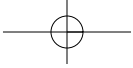

Memo

