



Yale Real Living™
Cerrojo con Manija y Pantalla Táctil
Instructivo de Instalación y Programación



MENSAJE AL INSTALADOR

LA OMISIÓN O LA INADECUADA EJECUCIÓN DE LOS PROCEDIMIENTOS CONTENIDOS EN EL PRESENTE INSTRUCTIVO, PUDIERAN DAÑAR EL PRODUCTO, LO QUE OCASIONARÍA LA PÉRDIDA DE LA GARANTÍA

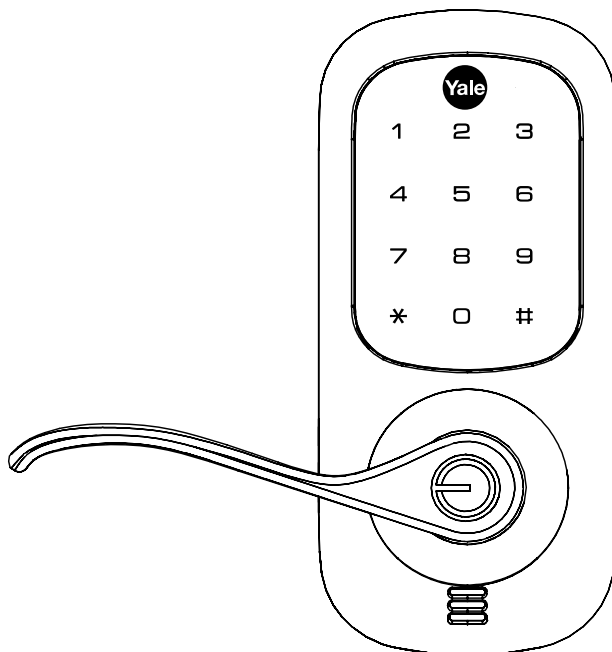

ÍNDICE

Precauciones	2
Instalación	
Herramientas y componentes	4
Instalación de la cerradura	5-13
Programación	
Características de programación - Claves del menú / Definición	14-15
Operación	16-19
Información Adicional	
Solución de problemas mecánicos	20
Solución de problemas de programación	21
Instalación del módulo de red	22
Reemplazo / Instalación del cilindro	22
Ejemplo de administración de códigos	23

PRECAUCIONES

PRECAUCIÓN: Cambios y/o modificaciones en esta unidad anularán la garantía del producto.

IMPORTANTE: La precisión en la preparación de la puerta es crítica para el correcto funcionamiento y seguridad de este producto. La mala alineación puede resultar en un mal desempeño y disminución de la seguridad.

Cuidados para el acabado: Esta cerradura está diseñada para brindarle un alto estándar de calidad y desempeño. Los cuidados son importantes para asegurar que su acabado sea prolongado. Para su limpieza es necesario un paño suave y húmedo. El uso de solventes, jabones cáusticos, abrasivos o limpiadores para pulir pueden dañar el acabado de la cerradura opacándola.

FCC:

FCCID: U4A-YRHCPZW0 (Z-wave); U4A-YRHCPZB0 (Zigbee)

Este equipo ha sido probado en conformidad a los estándares para un equipo digital de Clase B, de acuerdo a los lineamientos del apartado 15 de la "Federal Communication Commissions". Estos límites son diseñados para proveer una protección razonable contra interferencias perjudiciales en una instalación residencial. Este equipo genera, usa y emite radio frecuencia y si no es instalado y usado en conformidad con las instrucciones, pudiera causar interferencias dañando la radio comunicación. Sin embargo o hay garantía de que no ocurrirá interferencia para alguna instalación en particular. Si este dispositivo causa interferencias en equipos receptores de radio o televisión, los cuales pueden ser determinados apagando y encendiendo el equipo, invitamos al usuario a intentar corregir la interferencia mediante uno o más de las siguientes medidas:

- Reubicar o reorientar la antena del equipo receptor.
- Incrementar la separación entre el equipo receptor y dispositivo.
- Conectar el equipo en una salida de circuito diferente al que el receptor está actualmente.
- Consultar al distribuidor o técnico experto en radio y/o TV para ayuda.

Industria Canadiense

Canadian ID: 6982A-YRHCPZW0(Z-wave); YRHCPZB0 (Zigbee)

Este dispositivo digital Clase B cumple con todos los requerimientos de la Regulación Canadiense de Equipos Causantes de Interferencia. La operación está sujeta a las siguientes dos condiciones:(1) El dispositivo no puede causar interferencias perjudiciales, y (2) este dispositivo debe aceptar cualquier interferencia recibida, incluyendo interferencias que pueden ocasionar una operación no deseada.

“Este equipo cumple con los límites de exposición a la radiación de la FCC, establecidos para un entorno no controlado. Este equipo debe ser instalado y operado a una distancia mínima de 20 cm entre el dispositivo que emite la radiación y su cuerpo. Este transmisor no debe ser colocado en operación conjunta con ninguna antena o transmisor”.

Sección 7.1.2. del IRSS-GEN Bajo las regulaciones de la Industria de Canadá, este radio transmisor sólo puede operar usando una antena de un solo tipo y de máxima (o menor) ganancia a la aprobada por el transmisor de la Industria Canadiense. Para reducir una radio interferencia potencial a otro usuario, el tipo de antena y su ganancia debe ser escogida para que la potencia isotrópica radiada equivalente (PIRE) no sea más que la necesaria para la comunicación exitosa.

Sección 7.1.3 del IRSS-GEN Este dispositivo cumple con los estándares de la licencia de exención RSS de la Industria Canadiense. La operación está sujeta a las siguientes dos condiciones: 1) El dispositivo no puede causar interferencias, y 2) El dispositivo debe aceptar cualquier interferencia, incluyendo interferencias que pueden causar operaciones no deseadas del dispositivo.

INTRODUCCIÓN

La cerradura “Yale Real Living™ Cerrojo con Manija y Pantalla Táctil combina una cerradura con una estética electrónica contemporánea.

Los usuarios se benefician de una pantalla táctil interactiva que hace muy sencillo el acceso día a día, así mismo ofreciendo programación asistida por voz, para actualizaciones sencillas hasta la información por usuarios, en caso de cambios de personal o fallos de seguridad. Yale Real Living™ está diseñada para una simple y rápida instalación, que pueda adaptarse en donde ya exista en la puerta una preparación estándar para cerradura de embutir (ANSI/BHMA A156.115)

Si se trata de una cerradura de red habilitada para RF, necesitará estar localizada entre 50 - 100 pies de otro controlador de red. Esa distancia está influenciada por los objetos entre la cerradura y el controlador y puede ser expandida dependiendo de la proximidad con otros dispositivos RF de la red. Además, si la cerradura está conectada a un controlador de red, se recomienda que este programada a través de la interfase centralizada (PC o hand-held), para asegurar la comunicación entre la cerradura y el controlador.

INSTALACIÓN

HERRAMIENTAS Y COMPONENTES

Incluido en la caja

- | | | |
|---|--|--|
| <input type="checkbox"/> Instrucciones de Instalación | <input type="checkbox"/> Placa de montaje interior | <input type="checkbox"/> Llaves |
| <input type="checkbox"/> Plantilla de instalación | <input type="checkbox"/> Escudo Interior | <input type="checkbox"/> Cilindro |
| <input type="checkbox"/> Pestillo | <input type="checkbox"/> Escudo Exterior | <input type="checkbox"/> Tapa de baterías |
| <input type="checkbox"/> Contra | <input type="checkbox"/> 2 paquetes de tornillos | <input type="checkbox"/> Llave allen |
| | | <input type="checkbox"/> 4 Baterías Alcalinas AA |

Ilustración de piezas

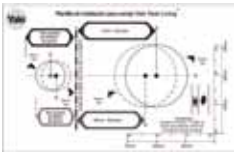

Plantilla de instalación

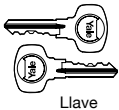

Llave



Cilindro

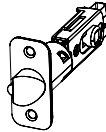

Pestillo



Cantonera

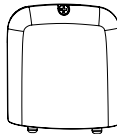

Tapa de Baterías

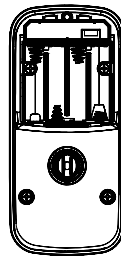

Escudo Interior

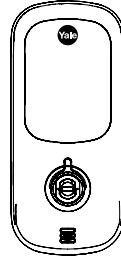

Escudo Exterior



Tornillos para la tapa de la placa de montaje interior (paquete 1)



Tornillos para el escudo interior (paquete 1)



Tornillos para la contra y pestillo (paquete 2)



Llave Allen y 2 tornillos cabeza Allen (pág. 1)



4 baterías Alcalinas AA



Manijas

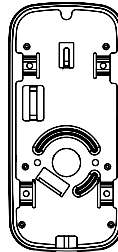

Placa de montaje interior con junta de goma



Módulo de red (opcional)

Herramientas necesarias

Preparación de la puerta

- 2-1/8" (54mm) Sierra circular
- 1" (26 mm) Broca espada
- 7/64" (2.5mm) Broca
- Cincel y martillo

Instalación de la cerradura

- Destornillador de estrella
- Llave allen (incluida)

Preparación

Antes de instalar la cerradura de la puerta:

NOTA: Asegúrese de que la puerta se haya preparado de acuerdo con las especificaciones en la plantilla incluida en el presente instructivo.

A. Retire de la caja el pestillo y la contra (fig. A)

Tanto el pestillo como la contra vienen protegidas por un film autoadhesivo para evitar rayones y debe ser eliminado tras la instalación. **NOTA** El pestillo viene configurado de fábrica a 2-3/8 "de backset (Fig. A).

Backset es la medida desde el borde de la puerta hasta el centro del agujero de 2-1/8 "de diámetro (véase la plantilla incluida con la cerradura).

Si es necesario ampliar el backset, tire del eje del pestillo para extender a la posición de 2-3/4".

NOTA: La figura A muestra los agujeros por donde pasaremos los tornillos. Estos agujeros son distintos dependiendo del backset.

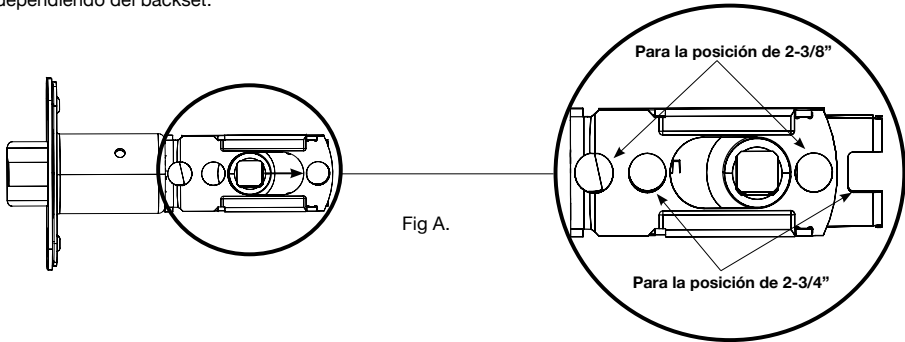

Fig A.

NOTA: El pestillo se puede instalar de manera correcta solamente en una de las dos formas posibles - con el corte diagonal del pestillo hacia afuera o hacia adentro **visto desde fuera de la puerta.**

Si la puerta abre hacia adentro, el corte diagonal del pestillo deberá apuntar hacia el exterior (instalación normal). Si es una puerta que abre hacia afuera, el corte diagonal del pestillo deberá apuntar hacia el interior (instalación reversa).

INSTALACIÓN REVERSA

INSTALACIÓN NORMAL

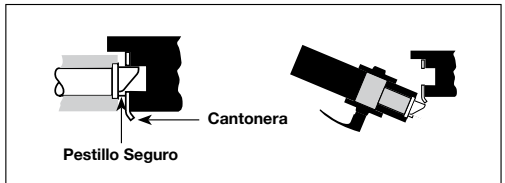
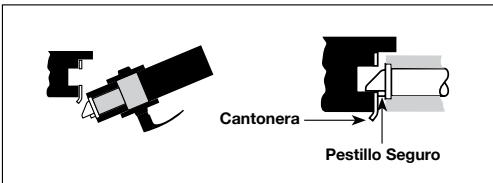

IMPORTANTE: El pestillo y la contra deben coincidir a la misma altura de la puerta y el marco. El pestillo de seguridad no debe quedar dentro de la contra al momento del cierre.

Instalación del pestillo

1. Instale el pestillo en la puerta, asegurándolo con dos (2) tornillos M4 x 25.4mm suministrados (Fig. 1).

2. Instale la contra en el marco de la puerta, con dos (2) tornillos M4 x 25.4mm. Tenga cuidado que esté centrado el pestillo con la contra.

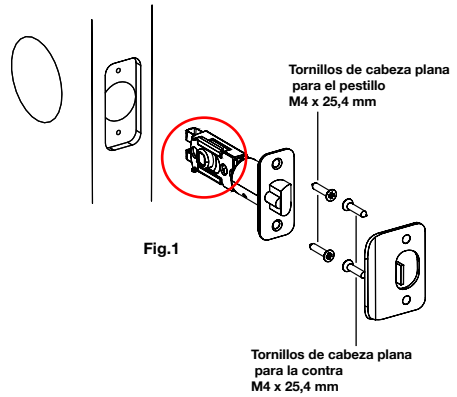

Instalación del escudo exterior

NOTA: El eje exterior y el eje cuadrado interior están marcados para mostrar la posición "arriba" la cual indica la orientación para una correcta instalación.

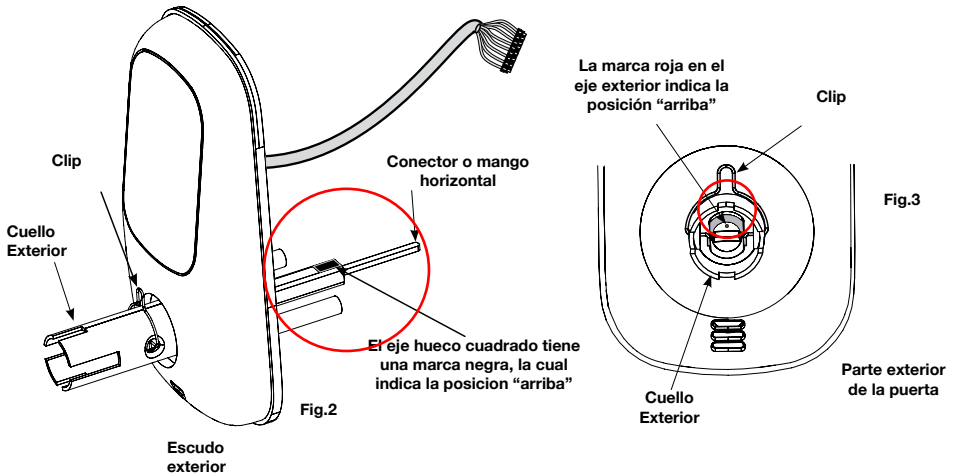

No remueva el clip del cuello exterior hasta que haya determinado el lado de la puerta (derecha o izquierda) y este listo para instalar la manija exterior – consulte páginas 10 y 11.

3. Desde la parte de afuera de la puerta, coloque el escudo exterior pasando el cable conector por debajo del pestillo a través de un orificio en la puerta de 2-1/8" de diámetro. (Fig. 4 y 5); el pestillo debe estar centrado en el orificio de la puerta (Fig. 5).

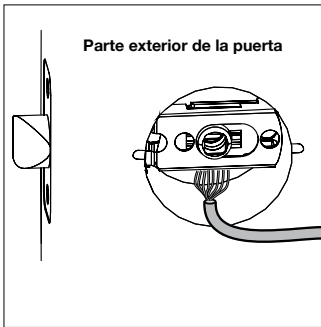

Fig. 4

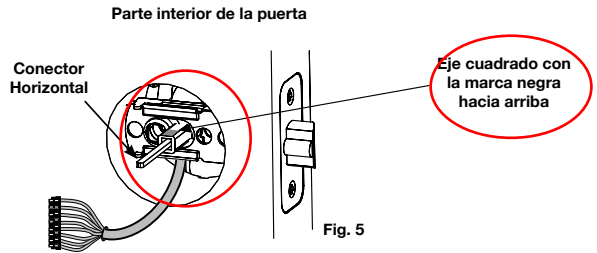

Fig. 5



NOTA: El cable conector debe pasar por debajo del pestillo.

Los postes son insertados en los orificios de acuerdo al backset ajustado. Refiérase a la fig. A sobre la preparación de la cerradura

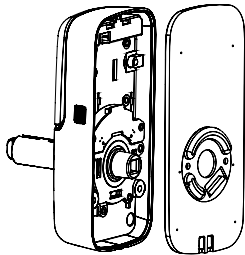

Fig. 6

Escudo interior y placa de montaje (con junta de goma)

4. Retire la placa de montaje interior (la cual incluye la junta de goma) del escudo interior (Fig. 6).

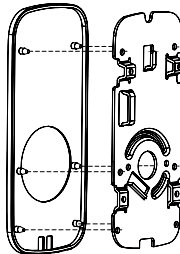

Fig. 7

A. Asegúrese que la junta de goma se encuentre correctamente asentada a la placa de montaje. (Fig. 7).

5. Afloje el tornillo Phillips o estrella que se encuentra en la tapa de baterías de la parte posterior del escudo interior (Fig. 8). Levante la tapa hacia arriba y hacia fuera. Note las pestañas en la parte inferior de la cubierta.

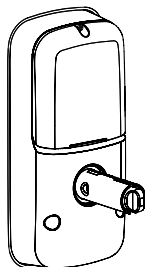
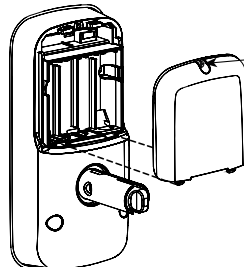

Fig. 8



Tornillo Phillips / estrella

Tapa de baterías

6. Sosteniendo el escudo exterior a ras de la puerta, posicione la placa de montaje interior pasando primero el cable conector a través del orificio rectangular de 1/2" (1.3 cm) ubicado debajo del orificio central (Fig. 9).

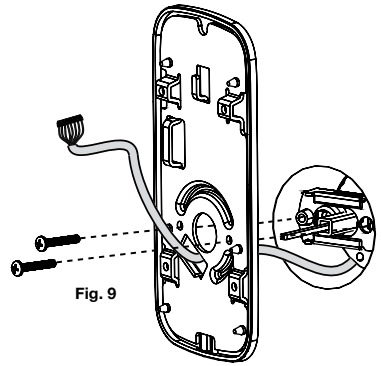
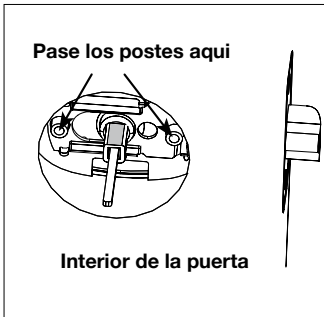

Fig. 9

Interior de la puerta



Pase los postes aqui

Interior de la puerta

Fig. 10

7. Asegure ambas piezas con los tornillos (2) M4 x 25.4 mm, haciendo pasar los tornillos a través del escudo exterior e insertando en los postes levemente visibles. (Fig. 10).

Asegúrese que el escudo exterior esté alineado verticalmente. Ajuste los tornillos sin apretar demasiado.

8. Pase el cable conector a través de la ranura de la parte superior izquierda de la placa de montaje interior, y finalmente pasándola por detrás del gancho central. (Fig. 11).

Interior de la puerta

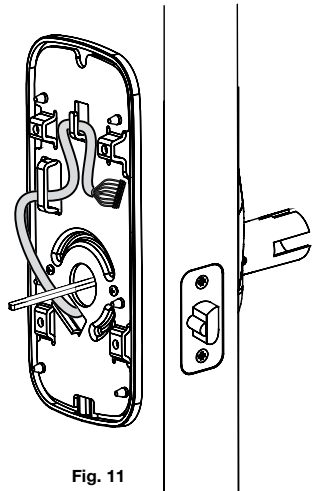

Fig. 11

Instalación del escudo interior

9. Conecte la terminal del cable en la ranura de la tarjeta del circuito impreso (TCI) ubicada en el escudo interior, alineando las guías en la parte superior del conector a las ranuras de TCI (Fig. 12 y 13).

Presione el conector firmemente usando los pulgares hasta que se encuentre completamente asentado (posición correcta indicada por las flechas blancas en el circuito impreso como se muestra en las fig. 13).

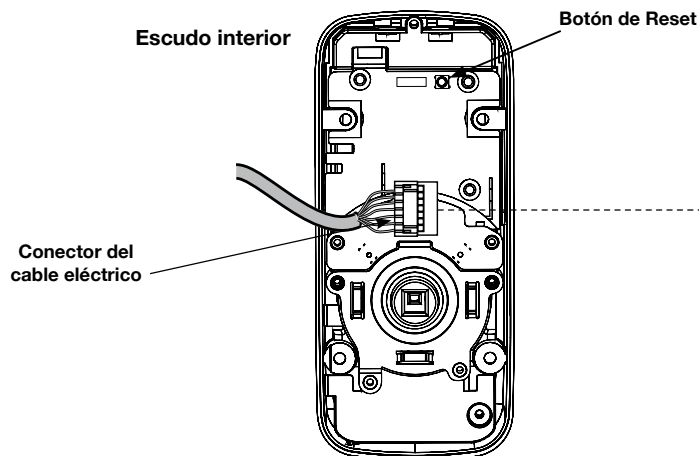

Fig. 12

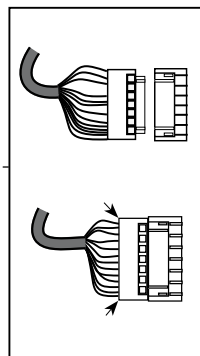

Fig. 13

10. Instale y asegure el escudo interior a la placa de montaje interior con los tornillos (4) M4 x 8mm (fig. 14).

El botón de seguro debe estar en posición vertical.

ATENCIÓN: Asegúrese que el cable eléctrico no obstruya la trayectoria de los tornillos de montaje.

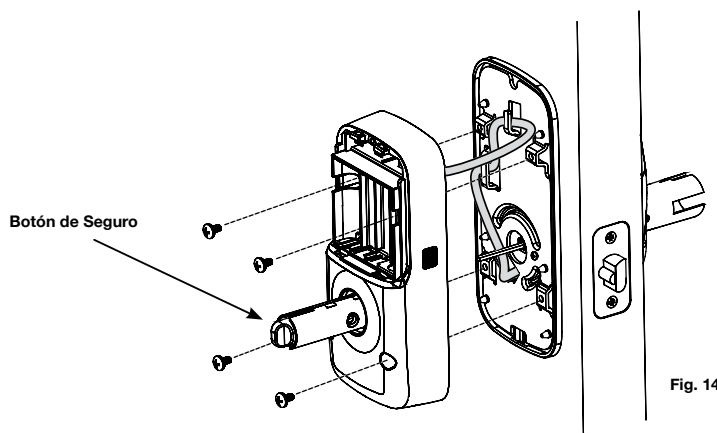
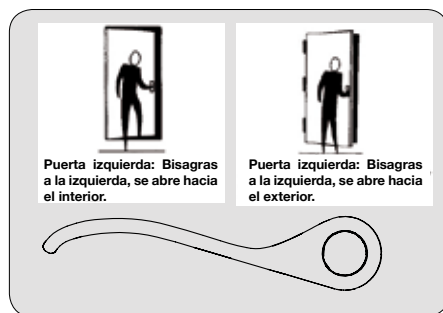
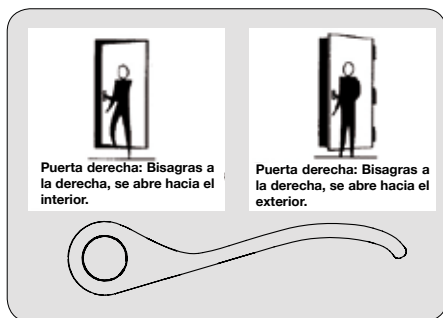

Fig. 14

Determine la orientación de la manija

Para determinar el sentido de la puerta tenga en consideración las siguientes características siempre ubicado en la parte externa de la puerta:



NOTA: Tanto en puertas derechas o izquierdas, de abrir hacia el interior o el exterior, el extremo de la manija siempre debe estar en dirección a las bisagras.

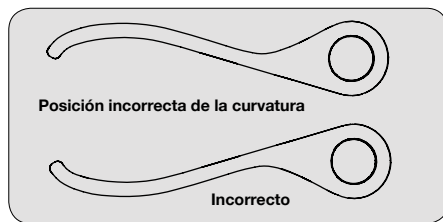
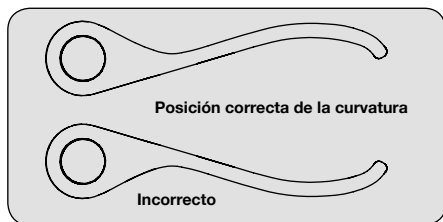

Nota importante: Preste atención a las instrucciones para la instalación del cilindro (paso 13 en la página 11) y en las pruebas de funcionamiento detalladas en el paso 20 en la página 13. **La cerradura no funcionará correctamente si no aseguramos la correcta instalación y funcionamiento del cilindro.**

Instalación de la manija exterior

11. Retire el clip sujetador del cuello exterior.

A. Una vez definida la orientación de la puerta y de la manija, retire el clip del cuello (el cual mantiene la posición correcta del eje) tirando de los costados del mismo como se muestra en la figura. 15.

ATENCIÓN: No gire el eje de su posición original. La marca roja debe estar posicionada hacia arriba.

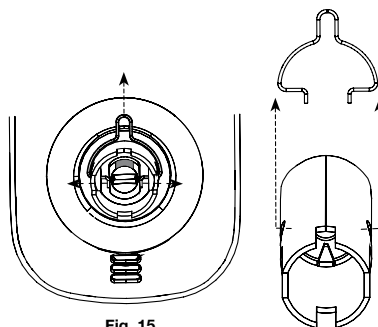

Fig. 15

12. Instale el tornillo de cabeza allen/hexagonal

A. Inserte el tornillo allen/hexagonal en el cuello exterior, teniendo en cuenta que este deberá estar del lado del pestillo (Fig. 16). Gire en dirección a las manecillas del reloj, teniendo precaución de no sobre ajustar.

B. Retire la llave allen/hexagonal

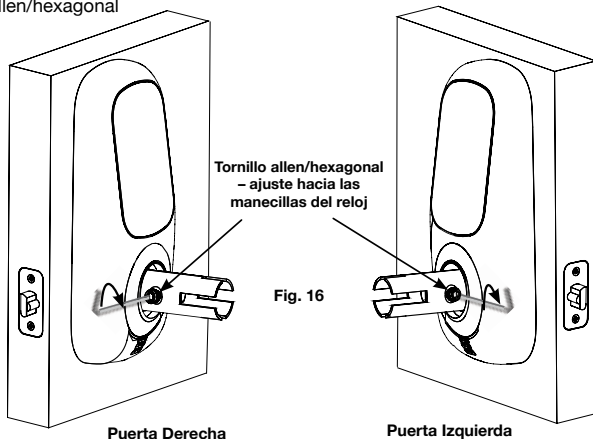

Fig. 16

13. Instale el cilindro en la manija exterior

A. Retire la llave del cilindro e instale el cilindro en la manija como se muestra en la figura 17.

B. Inserte la llave en el cilindro. Sujete el cilindro por la parte trasera de la manija y gire la llave 90° en el sentido de las manecillas del reloj, llevándolo a una posición vertical con referencia a la manija. Véase la Figura 18.

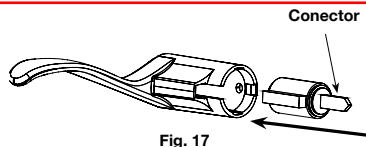

Fig. 17

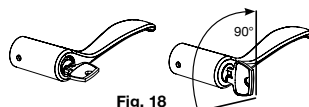

Fig. 18

NOTA: El tornillo allen/hexagonal debe quedar lo suficientemente insertado en el cuello exterior para permitir que la manija se deslice con libertad a lo largo del mismo.

C. Asegúrese de que la llave del cilindro permanezca en posición vertical (Fig. 19).°

14. Inserte la manija exterior hasta que el orificio de la manija se encuentre alineado con la cabeza del tornillo allen/hexagonal en el cuello exterior.

15. Asegure la manija haciendo girar, en sentido contrario a las manecillas del reloj, el tornillo con la llave allen/hexagonal (Fig. 20) hasta fijar la manija con el cuello. **No ajuste demasiado.**

A. Retire la llave allen/hexagonal.

16. Gire la llave 90° en sentido contrario a las manecillas del reloj, hasta llevarla a una posición horizontal con relación a la palanca (Fig. 20)

Si la llave no se puede girar, ajuste un poco más el tornillo hexagonal.

Retire la llave y pruebe el funcionamiento de la manija asegurándose que el pestillo se mueve suave y libremente.

17. Gire el botón seguro en sentido contrario a las manecillas del reloj hasta llevarlo a una posición horizontal.(Fig. 21).

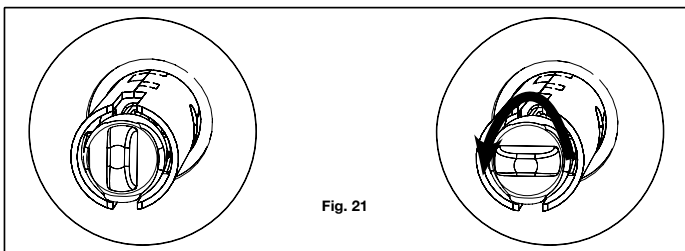
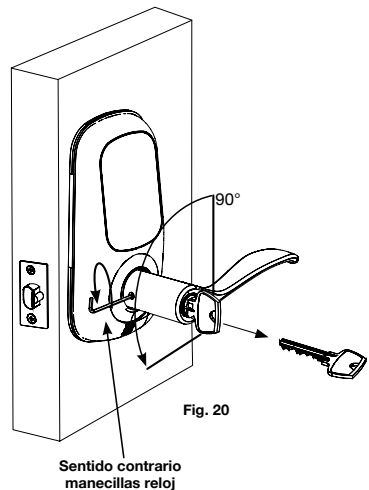
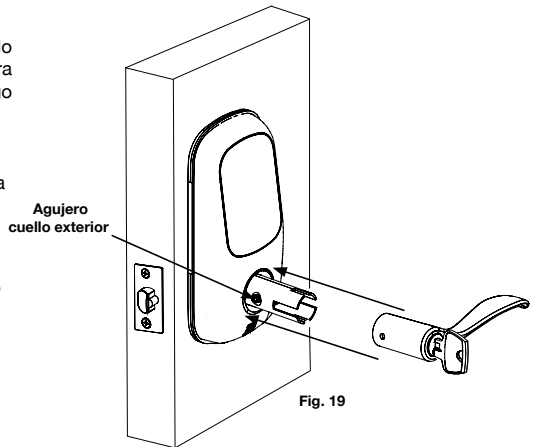

IMPORTANTE: Compruebe el funcionamiento mecánico de la cerradura. Levante y empuje hacia abajo la manija para retraer el pestillo, verificando que el pestillo se mueva suave y libremente.

Si la operación no es suave en estos procedimientos, revise los pasos anteriores para asegurar instalación adecuada, asegurando que se mantenga la alineación apropiada de los escudos interior y exterior.

Instalación de la manija interior

18. Instale el tornillo de cabeza hexagonal de ajuste.

NOTA: El botón seguro se debe mantener en posición horizontal.

A. Inserte el tornillo allen/hexagonal en el cuello exterior, teniendo en cuenta que este deberá estar del lado del pestillo (Fig. 22). Gire en dirección a las manecillas del reloj, teniendo precaución de no sobre ajustar.

B. Retire la llave allen/hexagonal

NOTA: El tornillo allen/hexagonal debe quedar lo suficientemente insertado en el cuello de la manija para permitir que la manija se deslice con libertad a lo largo del cuello.

19. Inserte la manija interior hasta que el orificio de la manija este alineado con la cabeza del tornillo en el cuello.

20. Asegure la manija haciendo girar, en sentido contrario a las manecillas del reloj, el tornillo con la llave allen/hexagonal (Fig. 23) hasta fijar la manija con el cuello. No ajuste demasiado.

A. Retire la llave allen/hexagonal

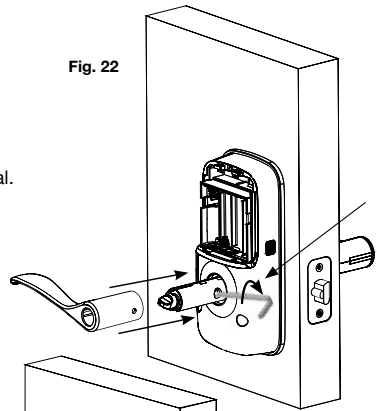

Fig. 22

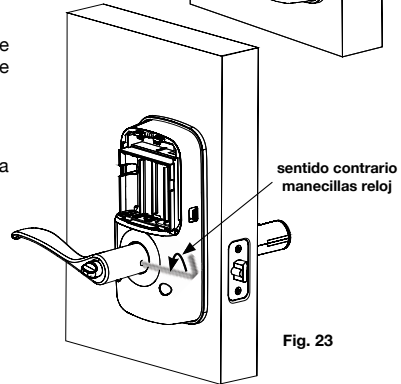

Fig. 23

MUY IMPORTANTE: Antes de instalar las baterías, comprobar el funcionamiento mecánico de la cerradura mediante los siguientes pasos:

Coloque el botón seguro en la posición horizontal. Accione la manija interior y exterior por separado, levantando y bajando las mismas y corroborando que el pestillo se retrae con ambas manijas. El pestillo deberá retraerse suave y libremente. Esta es la **posición puerta sin seguro**. Luego coloque en el botón de seguro en posición vertical. Accione la manija exterior hacia arriba y hacia abajo, asegurándose que el pestillo no se retrae. Accione la manija interior hacia arriba y hacia abajo, asegurando esta vez que el pestillo se retrae. Esta es la **posición puerta con seguro**.

Por último, inserte la llave en el cilindro y gírela hacia la derecha hasta que se mueva el botón de seguro en posición horizontal (desbloqueado).

Si la operación no es suave en estos procedimientos, revise los pasos anteriores para asegurar instalación adecuada, asegurando que se mantenga la alineación apropiada de los escudos interior y exterior.

Instalación de las baterías

21. Inserte cuatro (4) baterías alcalinas AA. La luz interior de la cerradura parpadea, hace varios "bips" y responde con voz del sistema:

"Bienvenidos a Yale Real Living ". Fig. 24

22. Instale la cubierta de la batería y ajuste en tornillo en el mismo.

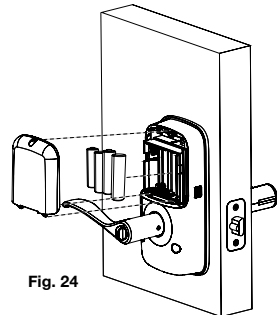

Fig. 24

PROGRAMACIÓN

Características de programación - Claves de Menú - Definición14-15
 Operación16-19

CARACTERÍSTICAS DE PROGRAMACIÓN - CLAVES DEL MENÚ / DEFINICIÓN

Exterior

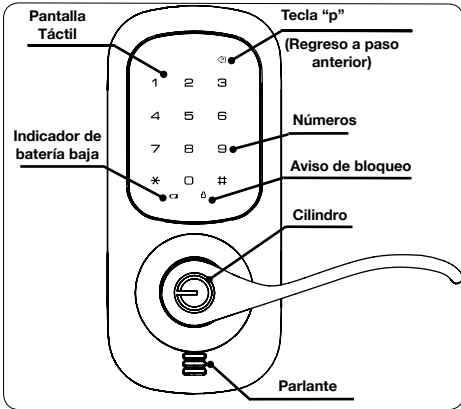

Interior

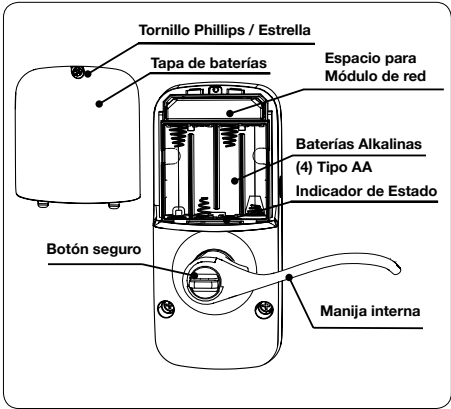

*Un código PIN único maestro debe introducirse antes de cualquier programación adicional de la cerradura.

Claves del menú e iconos

	Toque la pantalla con el dorso de la mano o con los dedos para comenzar y/o terminar las acciones.		Repetir operación usando los ajustes indicados. Ingresar valores 1-10 (veces o segundos)
	Pulsar el número indicado		Ingresar el código maestro PIN (de 4-8 dígitos). Predeterminado de fábrica 12345678
	Pulsar "asterisco" de la pantalla táctil para ingresar o aceptar la entrada.		Ingresar el código de Usuario PIN (puede ser de 4-8 dígitos).
	Pulsar "numeral" en la pantalla táctil para ingresar al modo Menú		Número de Usuario (1-25) RF Red Controlada (1-250)
	Pulsar ésta tecla para regresar al paso previo o a los ajustes del menú.		

Indicadores de estado

1 Advertencia de batería baja

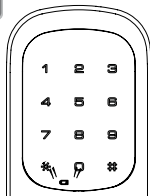

2 Modalidad de bloqueo

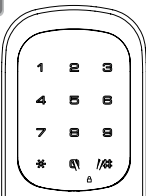

3 Regreso a paso anterior

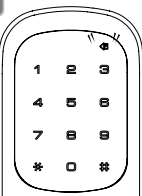

Definiciones

Bloqueo de todos los códigos: Esta función es habilitada por el código maestro. Cuando se habilita, se restringe el acceso de todos los códigos de usuario PIN. En esta modalidad, el candado rojo (bloqueado) aparecerá en la pantalla táctil cuando se trate de introducir un código.

Cierre Automático: Después de introducir un código exitosamente y la unidad abra, automáticamente se volverá a cerrar después de transcurrir un tiempo predeterminado (30 segundos).

Batería Baja: Cuando la batería está baja, el ícono de batería comenzará a parpadear. Si la batería está completamente agotada, use la llave de acceso.

Luz de Estado Cerradura: Localizado en el escudo interior, muestra el estado activo (cerrado) del cerrojo y puede ser activada o desactivada en el menú de Opciones Avanzadas (Menú Principal, opción #3).

Modo de Cambio de Idioma: Una vez seleccionado el idioma (Inglés, Francés o Español), este será el idioma predeterminado para la voz de la cerradura.

Código PIN Maestro: es código PIN maestro es usado para programar y cambiar las funciones de la cerradura. Este código maestro tiene que ser registrado antes de proceder con la programación de la cerradura. El código maestro puede ser usado para abrir la cerradura.

Ajustes de Módulo de Red: Cuando el Módulo de Red opcional es instalado, los ajustes del mismo estarán disponibles desde el Menú Principal (opción 7) y posibilitará la conexión del cerrojo con el controlador de red.

Ajuste de Cerrado Rápido: Cuando la cerradura se encuentre “abierta”, al tocar la pantalla se activará la cerradura, “cerrando” la misma. Si la opción de cerrado táctil esta desactivada, ingresando un código PIN válido cerrará la cerradura.

Paso Previo: cuando estamos en el menú de ajustes, presionando el ícono (#3 de arriba) cancela la selección actual y vuelve al paso anterior.

Límite de códigos: Cuando se ingresan 5 códigos erróneos en forma consecutiva*, el cerrojo no podrá ser utilizado por los próximos 60 segundos. El cerrojo mostrará el ícono #2 de las figuras de arriba.

Alarma de Vandalismo: El cerrojo emitirá una alarma audible cuando el cable de la cerradura es cortado/separado de los escudos internos/externos.

Códigos PIN usuarios: Los códigos PIN de usuarios solo pueden operar el cerrojo (y no programarlo). El número máximo de usuarios son 25. Cuando la cerradura se encuentra en Módulo de Red, la cantidad de usuarios posibles son 250. Cuando borramos el numero PIN de un usuario, la pantalla mostrara el Numero de Usuario siendo eliminado y no el numero PIN.

Ajustado de Volúmen: Es ajuste de volúmen predeterminado es “bajo”. Este puede ser modificado a “alto” o a “silencio”

*Cantidad de códigos erróneos es ajustable solo cuando estamos usando el cerrojo en Modulo de Red.

Activación de la Cerradura

La pantalla táctil puede ser activada de muchas formas:

Tocar la cerradura con el dorso de la mano o con los dedos para su activación.

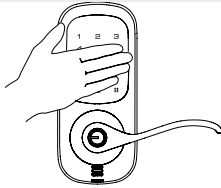

Tocar la cerradura con los dedos extendidos para su activación.

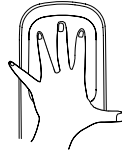

Registrar el código maestro antes de programar*

1. Tocar la cerradura con el dorso de la mano o con los dedos para activarla. 
2. Presionar la tecla **1**
La cerradura responde: "Registro código maestro; presione la tecla **#** para continuar"
3. Presionar la tecla **#**
La cerradura responde: "Ingrese código o PIN de 4 a 8 dígitos. Presional la tecla **#** para continuar"
4. Ingresar el nuevo Código Maestro (de 4 - 8 dígitos) seguido de la tecla **#**

Se confirma visualmente el nuevo código junto con la voz "Registrado"

*Este paso inicial debe ser efectuado al hacer la instalación inicial o cuando el cerrojo es restablecido a la configuración de fábrica. No se podrá programar y usar la cerradura sin antes completar este paso.

Para reestablecer el cerrojo a los valores predeterminados de fábrica:

Restablecer el cerrojo a configuración de fábrica

El procedimiento a continuación reestablecerá el cerrojo a la configuración de fábrica, borrando todos los códigos de usuario (incluido el código PIN Maestro*).

1. Quite las baterías y remueva el escudo interior para acceder al botón de restablecer.
2. El botón de restablecer (ver imagen) se encuentra por arriba del conector de cable PCB.
3. Mantenga presionado el botón por un mínimo de tres segundos y re instale las baterías; una vez instaladas las baterías, suelte el botón.

Todas las funciones, incluidas aquellas ajustables por el usuario volverán a la configuración de fábrica (ver abajo).

Una vez restablecido el cerrojo a la configuración de fábrica, la única opción disponible es el registro de código PIN Maestro, el cual tiene que registrarse antes de la programación y usarse la cerradura. Ver capítulo de "Operación" del presente manual.

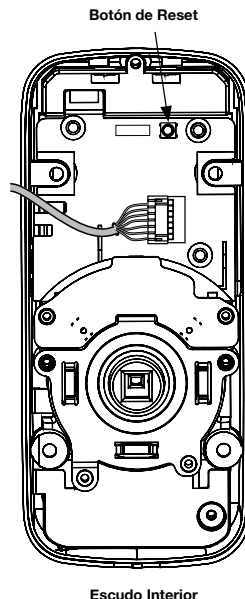

Configuración de fábrica

Ajustes	Prestablecido de fábrica
Código Maestro	Registro obligatorio*
Cierre Automático	Desabilitado
Luz estado cerradura	Apagado
Cierre rápido	Habilitado
Volúmen	Bajo
Modo Privacidad	Desabilitado
Tiempo Cierre Automático	** 30 segundos
Límite códigos erróneos	* 5 veces
Tiempo bloqueo código erróneo	** 60 segundos

* Código Maestro PIN debe ser registrado previo uso y programación de la cerradura.



** Ajustable solo en Módulo de Red.

Estructura de Código PIN



Número máximo de códigos de usuario es de 250 con el uso del Módulo de Red; sin este módulo el número máximo de códigos de usuarios es de 25.

Configuración de Códigos de Usuario

Los códigos de usuario solo pueden ser programados a través del Código Maestro PIN*.

1. Tocar la cerradura con el dorso de la mano o con los dedos para su activación. 
2. Ingresar los 4-8 dígitos del Código Maestro PIN seguido por la tecla numeral 

Respuesta de Cerradura: “Modo Menú, ingresa el número y presiona la tecla numeral para continuar”

3. Ingresar “2” seguido de la tecla numeral
4. Ingresar “1” seguido de la tecla numeral
5. Digitar el Número de Usuario a ser registrado (1-25) seguido de la tecla numeral 
6. Ingresar el código PIN del usuario, de 4 a 8 dígitos seguido de la tecla numeral 
7. La cerradura hará una confirmación visual del código ingresado
8. Para continuar agregando usuarios presionar la tecla numeral 
9. Digitar la tecla asterisco para completar el proceso y concluir la sesión de programación

Nota: Cuando se encuentra registrando códigos de usuarios, el código deberá ser ingresado en un período de tiempo no mayor a 20 segundos. Respuesta de la cerradura “Tiempo expirado”. No existirá registro de códigos y el proceso deberá comenzar nuevamente.

* El Código Maestro PIN debe ser registrado antes de poder ingresar Códigos PIN Usuarios

Apertura de Puerta con el Código de Usuario PIN

1

Toque la cerradura con el dorso de la mano o dedos

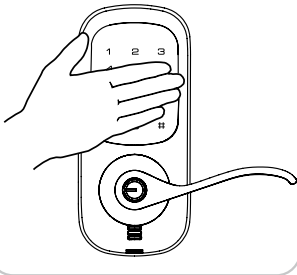

2

Digitar el código de usuario PIN

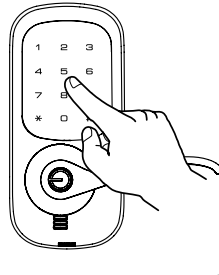

3

Digitar la tecla * para confirmar selección

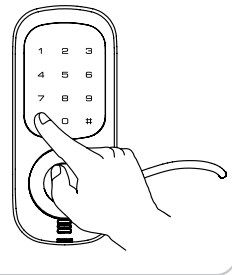

Programación del Cerrojo usando el Código Maestro

1. Toque la pantalla con la parte trasera de la mano o con los dedos extendidos para activar
2. Ingresar los 4-8 dígitos del Código Maestro PIN seguido por la tecla #
3. Ingresar el dígito correspondiente a la opción a realizar seguida de la tecla #

Nota: Si el cerrojo está conectado usando el Módulo de Red, es recomendable que sea programado a través de la interfaz de usuario centralizada (PC o dispositivo portátil) para asegurar la correcta comunicación entre el cerrojo y la unidad de control.

* El código PIN Maestro debe haber sido registrado previo a cualquier programación del cerrojo

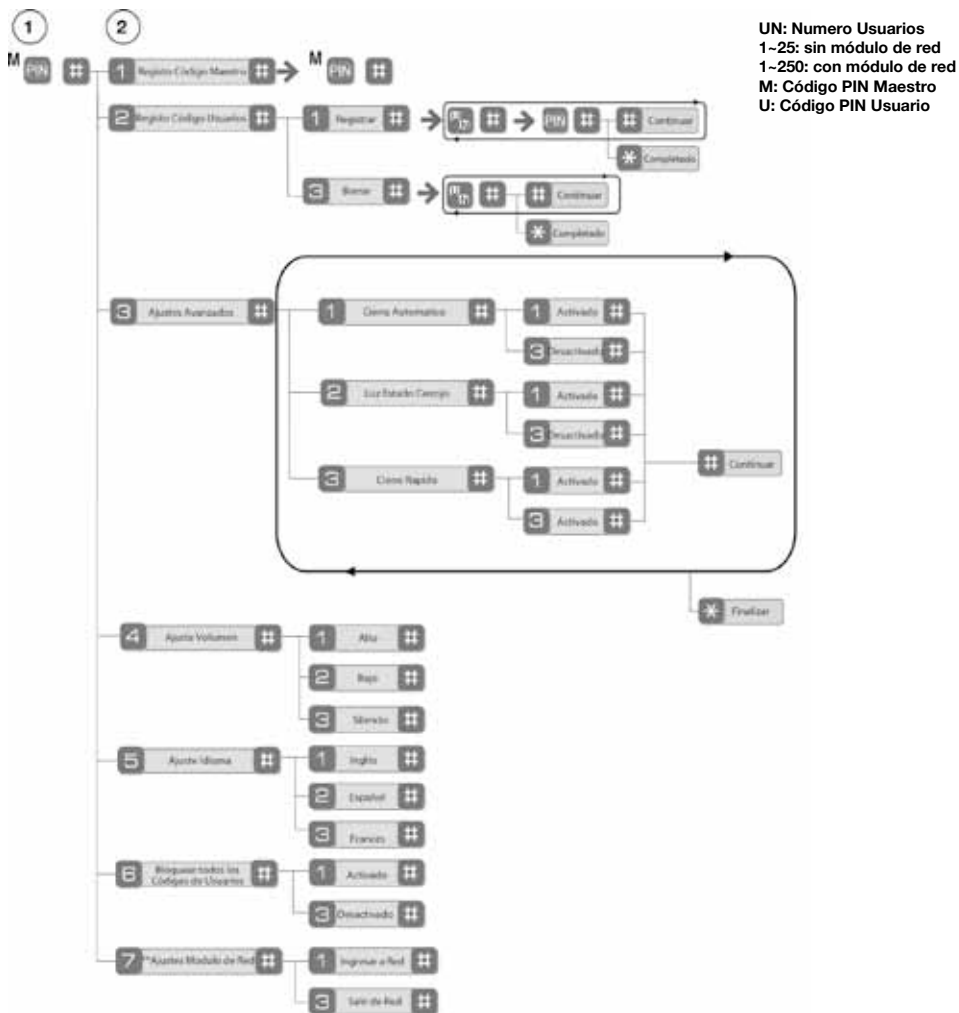

Nota: Si el cerrojo está conectado usando el Módulo de Red, es recomendable que sea programado a través de la interfaz de usuario centralizada (PC o dispositivo portátil) para asegurar la correcta comunicación entre el cerrojo y la unidad de control.

** Esta función solo está disponible cuando un módulo de Radio Frecuencia es instalado en la cerradura

INFORMACIÓN ADICIONAL

Solución de Problemas mecánicos	20
Solución de Problemas de Programación	21
Instalación Módulo de Red	22
Reemplazo / Instalación de Cilindro	22
Ejemplo de Administración de Código	23

SOLUCIÓN DE PROBLEMAS

Solución de Problemas mecánicos

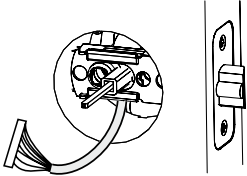
Síntoma	Acción sugerida
Puerta Atascada	<p>a. Verificar que la puerta y el marco se encuentren correctamente alineados y que la puerta tenga un desplazamiento libre.</p> <p>b. Verificar las bisagras: Compruebe que las bisagras no están sueltas o que tengan desgaste excesivo en los rodamientos.</p>
El cerrojo no mantiene el cierre	<p>a. Comprobar si existe suficiente espacio para el cerrojo dentro de la contra en el marco. Corregir esto mediante el aumento de la profundidad en la cavidad para el cerrojo dentro del marco.</p> <p>b. Revisar si están desalineados el cerrojo y/o la contra evitando que el cerrojo pueda entrar adecuadamente a la contra. Con la puerta abierta, contraer y proyectar el cerrojo, si esta operación es suave, comprobar la alineación en la contra.</p>
El cerrojo no sale o se retrae suavemente	<p>a. Cerrojo y contra no están alineados. (ver arriba)</p> <p>b. Comprobar si la distancia del backset es adecuada para la puerta en relación a los ajustes realizados al cerrojo.</p> <p>c. Verificar la apropiada preparación de la puerta y taladre nuevamente los barrenos demasiado estrechos o mal alineados.</p> <p>d. Verificar el cable de la pantalla táctil se encuentra por debajo del cerrojo (Fig.A).</p> <p>e. Verificar el cerrojo se encuentra instalado con el lado correcto hacia arriba (Fig.A).</p> <div style="text-align: center;"> <p>Interior de la puerta</p>  <p>Fig. A</p> </div>

Sintoma	Acción sugerida
La cerradura no responde - La puerta está abierta y vulnerable	La pantalla táctil se activará cuando se presione con el dorso de la mano o con los dedos en al menos tres áreas de la pantalla simultáneamente. Use un área más grande de la mano o de los dedos y compruebe el contacto en al menos tres áreas. Compruebe si las baterías están instaladas y orientadas correctamente en su compartimiento. Compruebe si las baterías están en buenas condiciones; reemplace las baterías* si están descargadas Verifique que el cable de la pantalla táctil está correctamente conectado y no se encuentra pellizcado.
La cerradura no responde - La puerta está cerrada e inaccesible	Llave mecánica permitirá el acceso. Las baterías posiblemente se encuentren totalmente descargadas. Usar la llave mecánica para permitir el acceso y reemplazar las baterías*.
La unidad está encendida por un rato y después no hay reacción, Luces tenues.	Las baterías no tienen suficiente potencia. Reemplace las baterías*.
La unidad suena para indicar la aceptación del código, pero la puerta no abre.	Verificar que no haya objetos bloqueando la apertura de la puerta. Verificar que el cable del teclado este firmemente conectado a la unidad interior (PCB)
La Unidad opera para permitir el acceso pero después no cierra automáticamente.	El modo Cierre Automático se encuentra deshabilitado. Habilite usando los ajustes del menú. Si el indicador de batería baja se encuentra prendido, cambie las baterías*
No registra Códigos de Usuario PIN.	El registro/administración de códigos PIN es efectuado usando el código PIN Maestro. El código Maestro debe estar registrado antes de agregar usuarios. Los códigos PIN deben consistir de 4 a 8 dígitos. El mismo Código PIN no puede ser usado para múltiples usuarios. Contactar al usuario propietario del Código Maestro. Los Códigos de Usuario deben de registrarse en 5 segundos (mientras la pantalla táctil está activada) o el proceso tendrá que comenzar nuevamente. La tecla asterisco * ó # numeral no pueden ser usadas como parte del Código PIN.
Mientras se ingresa un Código de Usuario y se digita la tecla asterisco, el dispositivo muestra un error (Código inválido) o se agota el tiempo sin que la cerradura responda	El Modo "Bloqueo de todos los Códigos" se encuentra habilitado. Sólo el Código Maestro puede habilitar el Modo "Bloqueo de todos los Códigos". Contactar al usuario propietario del Código Maestro.
Al ingresar un Codig de Usuario y digitar la tecla asterisco, el icono del candado rojo aparece y emite diferentes tonos.	Verifique si el cerrojo se encuentra en "Bloqueo de Todos los Codigos" en el modulo de red** Sólo el Código Maestro puede habilitar el Modo "Bloqueo de todos los Códigos". Contactar al usuario propietario del Código Maestro.
La unidad opera, pero no emite sonidos	Verificar si el modo "Silencio" esta habilitado.
El dispositivo responde "Batería Baja"	Ésta es una alarma de voz que alerta que es tiempo de reemplazar las baterías. Reemplace todas las baterías (4) Alcalinas AA por nuevas*.
Al ingresar un Código PIN y digitar la tecla asterisco, la unidad responde "Numero de dígitos incorrectos"	Los dígitos ingresados son incorrectos o incompletos. Reingresar código PIN correcto

* Las cerraduras con Modulo de Red poseen un reloj en tiempo real en cual tiene que ser ajustado a traves de una Interfaz de Usuario. Cuando las baterias son reemplazadas es recomendable verificar la fecha y hora correcta, especialmente en cerraduras que se ajustan automaticamente a los horario de verano/invierno

** Solo unidades con Modulo de Red

Instalación Módulo de red

IMPORTANTE: Las baterías deben estar removidas de la unidad antes de insertar y/o remover el módulo de red.

- Remueva la tapa de baterías
- Remueva las baterías
- Remueva y/o inserte el módulo de red
- Reinstale las baterías

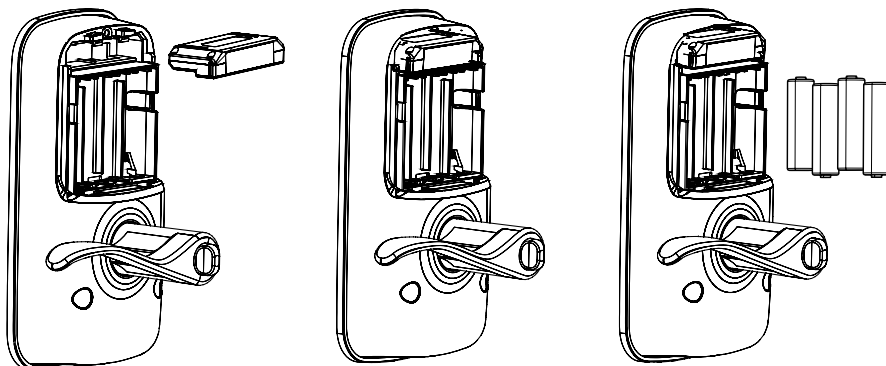

Reemplazo / Instalación cilindro

1. Remueva el cilindro:
 - a. Refiérase al paso 12 en la página 11: con la cerradura en posición “abierta” ajuste el tornillo de cabeza allen/hexagonal hasta que pueda deslizar la manija.
 - b. Remueva el cilindro.
2. Instale cilindro nuevo:
 - a. Refiérase al paso 12 en la página 11: inserte el cilindro en la manija.
 - b. Inserte la llave en el cilindro y rote la llave 90 grados en sentido a las manecillas del reloj.
 - c. Deslice la manija hasta que este alineada con el tornillo de cabeza allen/hexagonal.
 - d. Ajuste el tornillo allen/hexagonal al contrario de las manecillas del reloj, asegurando que el mismo mantenga firme la manija.
 - e. Verifique que el cilindro rota libremente.
 - f. Verifique el correcto funcionamiento de cierre del cilindro.

Atención al cliente

Brasil

Yale Le Fonte Sistemas de Seguridad
Rua Augusto Ferreira de Moraes, 618
Sao Paulo, SP, Brasil CEP 04763-001
Tel 0800-77 22 000
www.yale.com.br

Chile

ASSA ABLOY Chile
J.J. Prieto 395,
Buin, Santiago, Chile.
+(562) 560-9200
www.assaabloy.cl

Colombia

ASSA ABLOY Colombia
Calle 12 # 32 -39
Bogotá D.C., Colombia.
Tel: (57) (1) 596-2000
www.yalecolombia.com

México

ASSA ABLOY México.
Pelicano 242,
Col. Granjas Modernas, C.P. 07460
México D.F., México.
LADA sin Costo: 01 800 702 8900
www.yalemexico.com

Otros países de Latinoamérica

ASSA ABLOY Colombia
Calle 12 # 32 -39
Bogotá D.C., Colombia.
Tel: (57) (1) 596-2000
www.yalelatinoamerica.com

USA

Yale USA
100 Yale Avenue
Lenoir City, TN 37771
USA
(800).810.WIRE (9473)
www.yalelocks.com

Yale Locks and Hardware

Cerraduras y Herrajes Yale es una división de Yale Security Inc., parte del grupo de compañías ASSA ABLOY Yale® es una marca registrada de Yale Security Inc., parte del grupo de compañías ASSA ABLOY. Todos los derechos reservados. Yale Real Living™ es una marca registrada de Yale Security Inc., parte del grupo de compañías ASSA ABLOY. Prohibida su reproducción total o parcial sin previo permiso escrito de Yale Security Inc., parte del grupo de compañías ASSA ABLOY.

Yale, con su amplia gama de productos y alcance global, es la cerradura más famosa del mundo es la solución preferida para proteger su casa, familia y pertenencias.
ASSA ABLOY es el líder global en soluciones de apertura de puertas, dedicado a la satisfacción de las necesidades de seguridad y conveniencia de sus usuarios.